

(DE) ACHTUNG: Für eine richtige Montage der Heizkörper ist es wichtig, dass die Befestigung des Heizkörpers entsprechend ausgeführt wird, so dass diese für den Verwendungszweck **und** eine vorhersehbare Fehlanwendung ausgelegt ist. Vor Abschluss der Montage müssen mehrere Punkte berücksichtigt werden, einschließlich der Befestigungsmethode zur Montage des Heizkörpers an der Wand, Art und Beschaffenheit der Wand selbst sowie jegliche zusätzliche Kräfte oder Gewichte.

Es wird in jedem Fall dringend empfohlen, dass die Montage von einem entsprechend geschulten Monteur oder einem befähigten Handwerker ausgeführt und dabei geeignetes Befestigungsmaterial verwendet wird.

(GB) NOTE: For correct installation of the radiator it is important that it should be fitted in such a way that is appropriate **both** to its intended use **and** to any reasonably foreseeable misuse. Before completing the installation several questions need to be taken into consideration. These include the method of mounting the radiator on the wall, the type and composition of the wall itself, as well as any additional stresses or weights. **In any event, it is highly recommended that installation be carried out by a properly trained installer or a skilled tradesman, using appropriate mounting materials.**

(FR) ATTENTION: Le radiateur doit être monté comme il faut en le fixant selon les consignes. La fixation doit être apte à l'affectation et à toute mauvaise manipulation prévisible. Contrôler plusieurs points avant de terminer le montage : la méthode de fixation du radiateur sur le mur, la nature et la qualité du mur, toutes contraintes ou charges supplémentaires. **Il est en tout cas vivement conseillé d'avoir recours pour le montage à un monteur formé à la tâche ou à un artisan qualifié et d'employer des outils et du matériel appropriés.**

(NL) LET OP: Voor een correcte montage van de radiator is het belangrijk dat de bevestiging van de radiator overeenkomstig wordt uitgevoerd zodat deze voor het gebruiksdoel en een voorzienbaar foutief gebruik geschikt is. Voor het voltooiën van de montage moeten meerdere punten in acht worden genomen, met inbegrip van de bevestigingsmethode voor de montage van de radiator aan de wand, het soort en de geschiktheid van de wand en alle bijkomende krachten of gewichten. **Het is in elk geval sterk aangewezen dat de montage door een overeenkomstig geschoolde monteur of een deskundige arbeider wordt uitgevoerd en daarbij geschikt bevestigingsmateriaal wordt gebruikt.**

Monclac MCD-2 SFS

Heizkörper Typ: 10- 11- 20- 21- 22- 30- 33
Bauhöhen: 300- 900 mm

Radiator type: 10- 11- 20- 21- 22- 30- 33
Heights: 300- 900 mm

Type du radiateur : 10- 11- 20- 21- 22- 30- 33
Encombrement en hauteur: 300- 900 mm

Radiator type: 10- 11- 20- 21- 22- 30- 33
Bouwhoogtes: 300- 900 mm

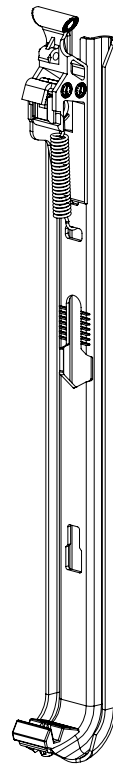

1

Heizkörper Typen: 10 - 11 - 20 - 21 - 22 - 30 - 33 Radiator types: 10 - 11 - 20 - 21 - 22 - 30 - 33

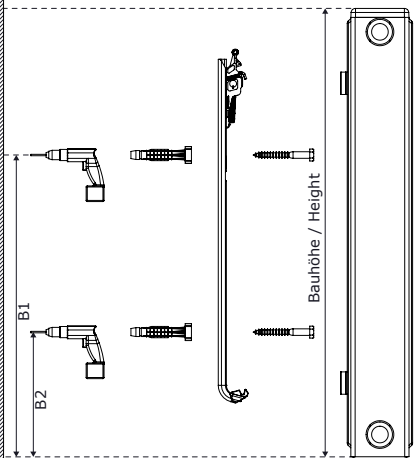

Wandabstand: Wall distance:

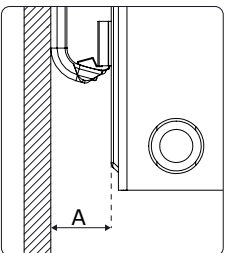

Typ	A
10	56
11	68
20-33	34

Bohrmaße in mm:
Drilling in mm:

Bauhöhe Height	B1	B2
300	135	-
400	235	139
500	335	139
600	435	139
900	735	139

Bohrinformation:

- Dübel 10 x 60
- Holzschraube 8 x 75 mm
- Bohrung Ø 10 mm
- Bohrlochtiefe 80 mm
- Bohrloch reinigen

Hinweis:
nicht mit Schlag in
Porotziegel bohren!

Drilling information:

- Dowel 10 x 60
- Wood screw 8 x 75 mm
- Bore Ø 10 mm
- Borehole depth 80 mm
- Borehole cleaned

Note:
Do not hammer drill
Poroton bricks!

Information:

Durch den richtigen Sitz des Oberteils über die Heizkörper-Lasche wird der HK gegen ein Ausheben und seitl. Verschieben geschützt.

Information:

Correctly fitting the upper part above the radiator suspension device protects the radiator against vertical and lateral displacement.

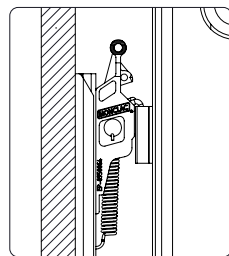
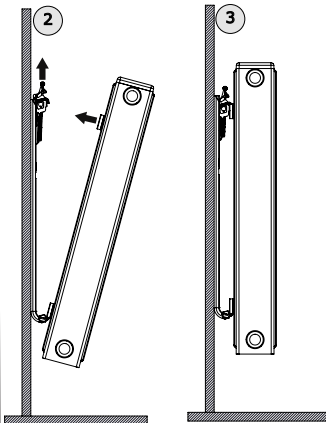

Typ: Type:	X
11	93
10, 20-33	100

